

СГМФ.724.000

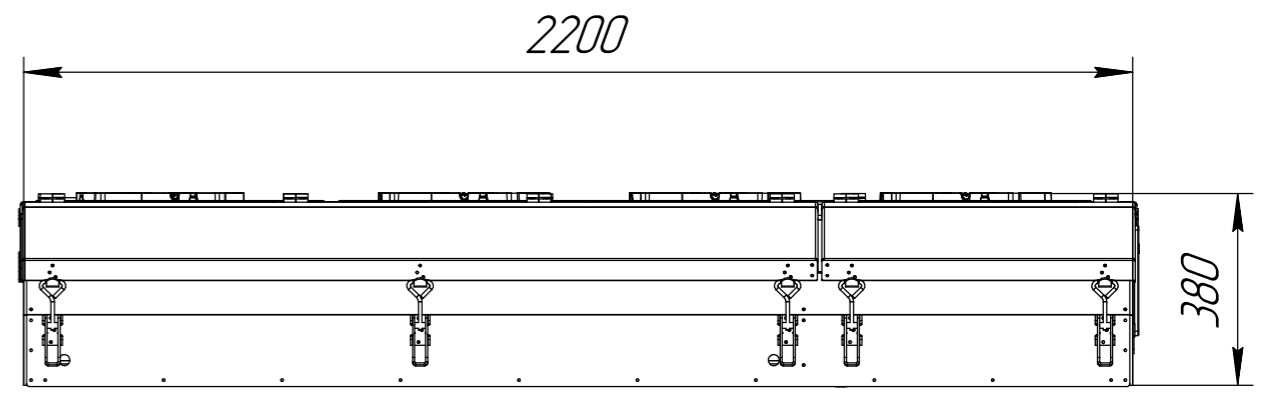
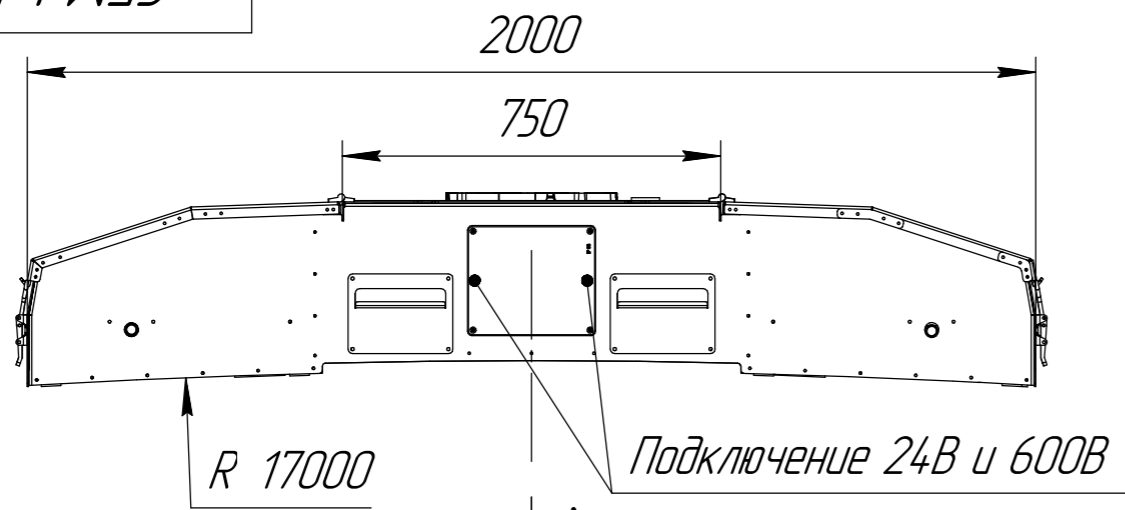

Испарительные отсеки

Система терморегулирования тяговых батарей

A

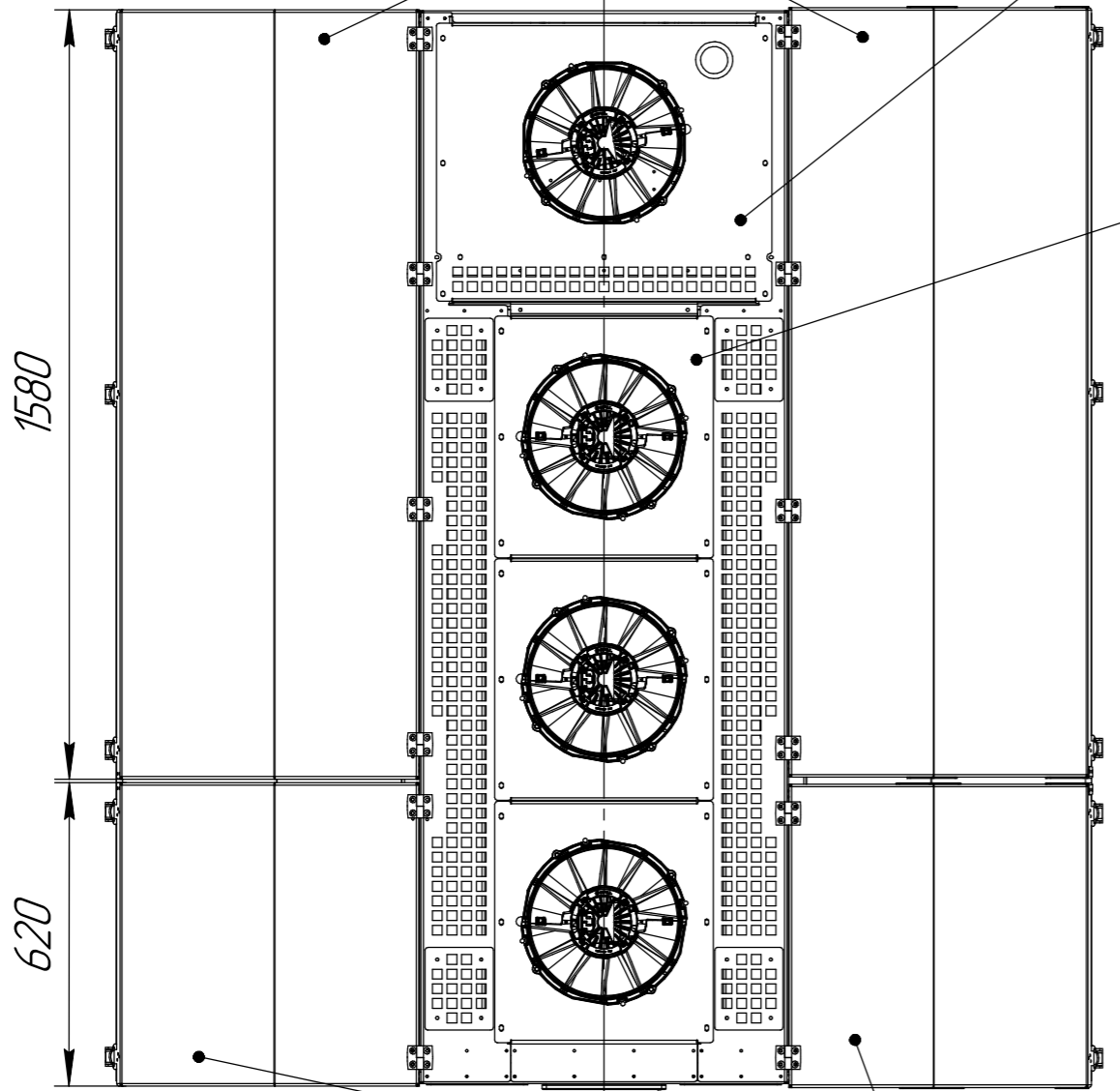
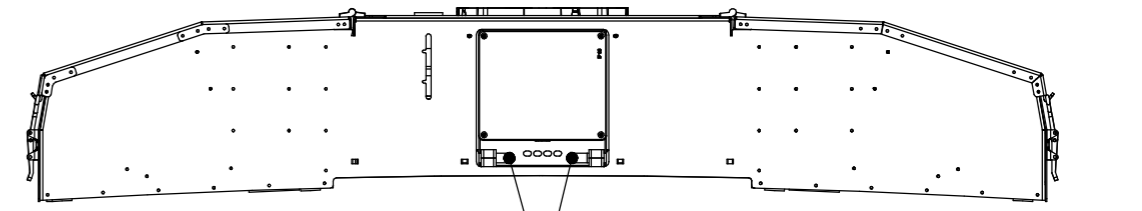

Конденсаторный отсек

Климатическая система пассажирского салона электротранспорта со встроенной системой терморегулирования тяговых аккумуляторов

1. Моноблок для накладного монтажа
2. Крепление - 14 точек. Отверстия $\phi 10$ мм, крепёжный болт М8
3. Материал корпуса - алюминий АМгЗ
4. Кондиционер поставляется с автономной системой терморегулирования тяговых аккумуляторов либо без неё.
5. Встроенная система очистки воздуха.
6. Тип хладагента - R-134a

Изм.	Лист	№ докум.	Подп.	Дата
Разраб.		Гончаров Я.В.		
Пров.		Сафин И.Ш.		
Т.контр.		Сафин И.Ш.		
Н.контр.		Сафин И.Ш.		
Утв.		Сафин И.Ш.		

СГМФ.724.000

КСС-СТР

Лит.	Масса	Масштаб
	150	1:15
Лист 1	Листов 3	

ООО «АРТЭКС ТРАНСХОЛОД»

Копировал

Формат А3

Перв. примен.

Стр. №

Подп. и дата

Инд. № дудл.

Взам. инв. №

Подп. и дата

Инд. № подл.

Схема точек крепления

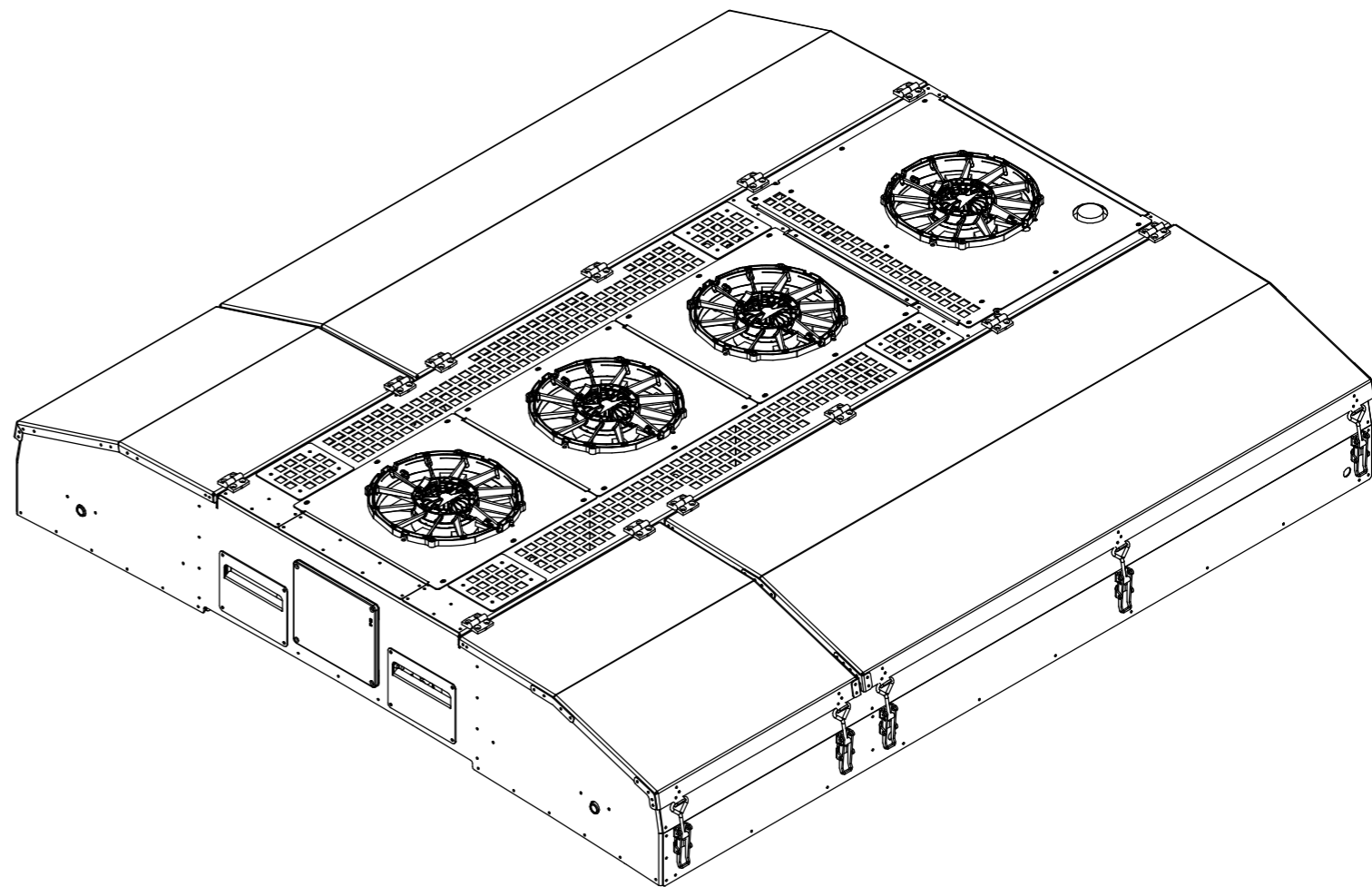
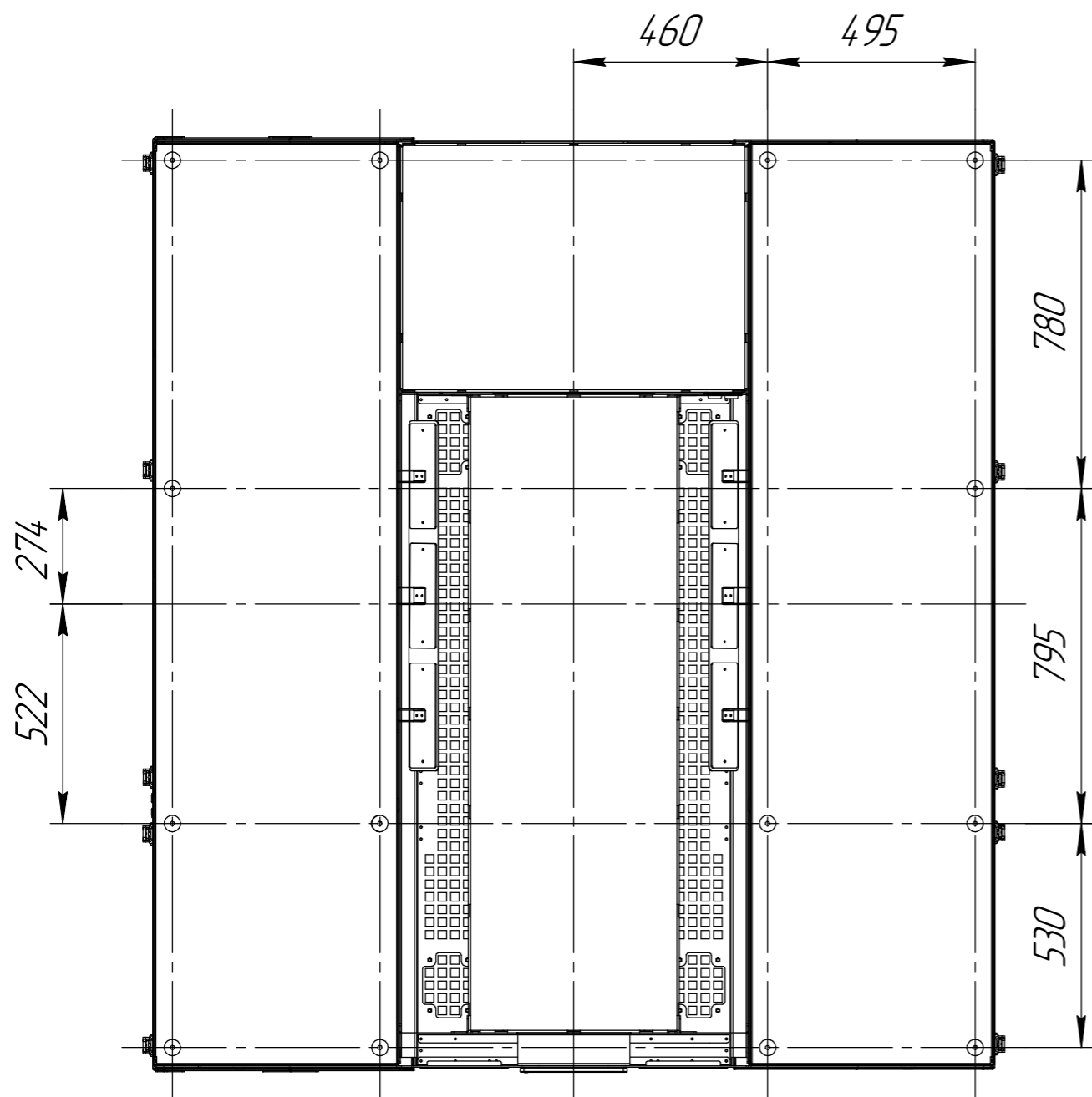

Инв. № подл.	Подп. и дата
Взам. инв. №	Инв. № дудл.
Подп. и дата	Подп. и дата

Изм.	Лист	№ докум.	Подп.	Дата

СГМФ.724.000

Лист
2

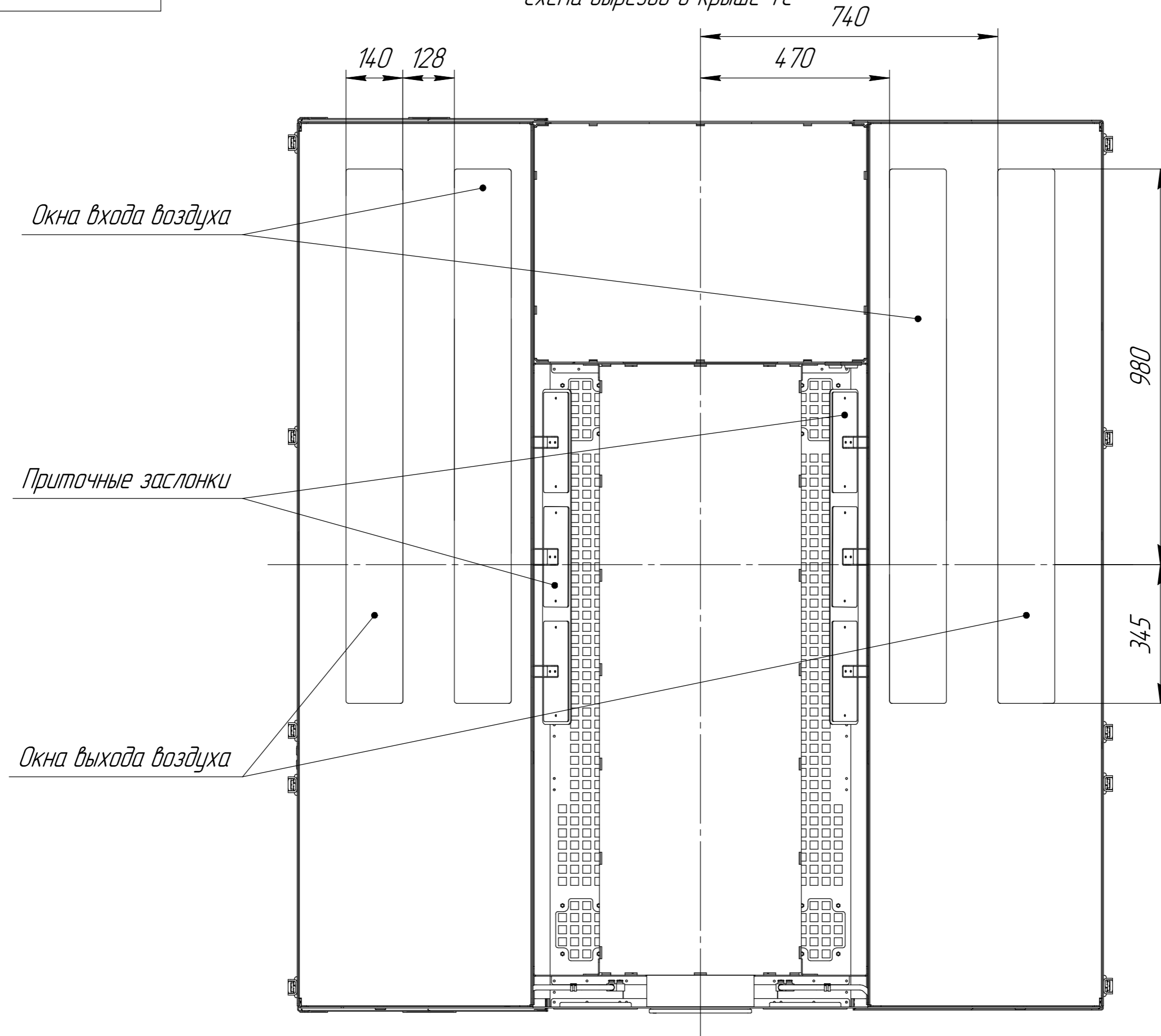

Инв. № подл.	Подп. и дата
Взам. инв. №	Инв. № дудл.
Подп. и дата	Подп. и дата

Изм.	Лист	№ докум.	Подп.	Дата